

ВЕНТИЛЯТОР VKVR

Круглые канальные вентиляторы – наиболее эффективное и удобное оборудование, применяемое при расходах воздуха до 1000 м³/час.

- Характеристики:
- однофазные асинхронные двигатели с внешним ротором и назад загнутыми лопатками;
 - регулирование оборотов изменением подаваемого напряжения;
 - рабочий диапазон температуры воздуха: от -40 до +40 °С;
 - монтаж в любом положении.



ОСНОВНЫЕ ХАРАКТЕРИСТИКИ

№, п/п	Обозначение	Скор., мин ⁻¹	Напр. дв, В	Мощн., кВт	Ток max, А
1	VKVR 100	2500	220	0,07	0,3
2	VKVR 125	2500	220	0,1	0,5
3	VKVR 160	2500	220	0,15	0,7
4	VKVR 200	2500	220	0,15	0,7
5	VKVR 250	2500	220	0,2	0,9
6	VKVR 315	2500	220	0,25	1,1

СВОДНАЯ ДИАГРАММА ХАРАКТЕРИСТИК



СХЕМА КОНСТРУКЦИИ ВЕНТИЛЯТОРА

Обозначения на схеме

- B - габаритный размер по ширине;
- D - присоединительный диаметр;
- D1 - диаметр корпуса;
- L - длина вентилятора.

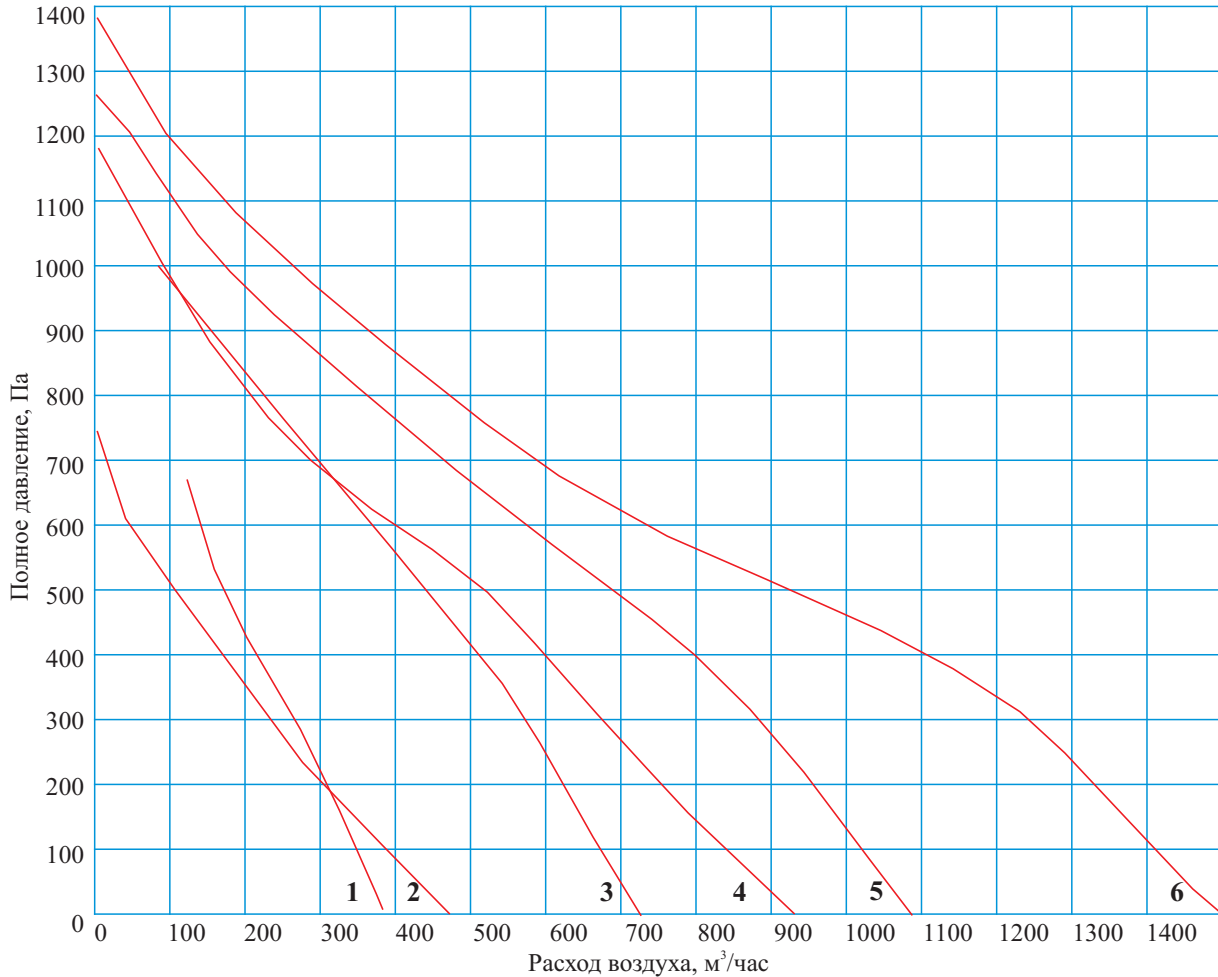
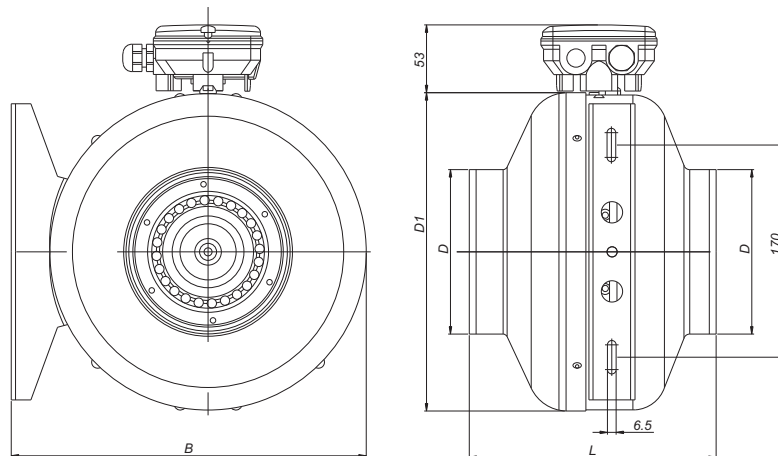

ОСНОВНЫЕ РАЗМЕРЫ И МАССА

№, п/п	Обозначение	B, мм	D, мм	D1, мм	L, мм	Масса, кг
1	VKVR 100	275	97	242	195	3,2
2	VKVR 125	275	125	242	190	3,7
3	VKVR 160	365	160	332	230	4,7
4	VKVR 200	365	198	332	225	4,8
5	VKVR 250	365	248	332	205	5,1
6	VKVR 315	435	315	402	228	6,1

СТРУКТУРА ОБОЗНАЧЕНИЯ ПРИ ЗАКАЗЕ

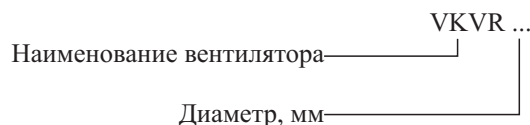

НАГРЕВАТЕЛЬ ЭЛЕКТРИЧЕСКИЙ VKHR-E

Нагреватели электрические VKHR-E предназначены для нагрева и поддержания необходимой температуры приточного воздуха за счет преобразования электрической энергии в тепловую.

Характеристики:

- диапазон мощностей: 0,5 - 18 кВт;
- применение двух ступеней мощности от 12 кВт;
- корпус электронагревателя из стального листа;
- питающее напряжение 220В или 380В в зависимости от модели;
- минимальная скорость воздуха 1 м/с;
- максимальная температура поступающего воздуха: +40 °С;
- монтаж в любом положении.



СХЕМА КОНСТРУКЦИИ

Обозначения на схеме

- D - присоединительный диаметр;
- L - длина нагревателя.

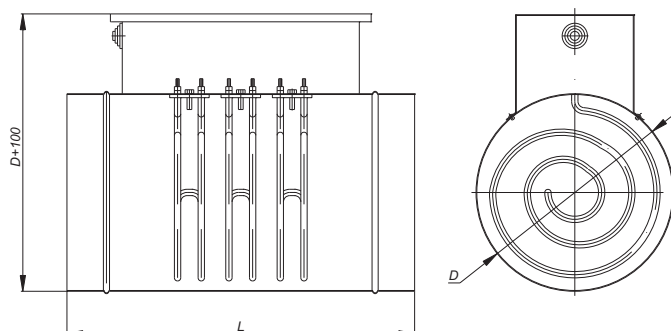

ОСНОВНЫЕ ХАРАКТЕРИСТИКИ

№граф	Обозначение	Напряжение, В	Мощность, кВт	Длина, мм	Масса, кг
3	VKHR-E 100/0,5	220	0,5	370	2,63
3	VKHR-E 100/1,5	220	1,5	370	2,89
2	VKHR-E 100/2,0	220	2,0	445	3,51
2	VKHR-E 100/2,5	220	2,5	445	3,64
3	VKHR-E 125/1,5	220	1,5	370	3,43
3	VKHR-E 125/2,0	220	2,0	370	3,54
1	VKHR-E 125/2,5	220	2,5	445	3,67
1	VKHR-E 125/3,0	220	3,0	445	3,71
2	VKHR-E 160/2,0	220	2,0	400	4,32
2	VKHR-E 160/3,0	220	3,0	400	4,40
2	VKHR-E 160/4,5	380	4,5	445	4,68
2	VKHR-E 160/6,0	380	6,0	445	6,43
2	VKHR-E 200/3,0	220	3,0	370	5,27
2	VKHR-E 200/6,0	380	6,0	370	6,03
2	VKHR-E 200/9,0	380	9,0	490	7,76
1	VKHR-E 200/12,0	380	12,0	490	8,72
3	VKHR-E 250/6,0	380	6,0	370	7,31
3	VKHR-E 250/9,0	380	9,0	370	8,09
2	VKHR-E 250/12,0	380	12,0	490	10,33
3	VKHR-E 250/15,0	380	15,0	490	10,57
3	VKHR-E 315/6,0	380	6,0	370	8,86
3	VKHR-E 315/9,0	380	9,0	370	9,64
2	VKHR-E 315/12,0	380	12,0	490	12,25
3	VKHR-E 315/15,0	380	15,0	490	12,49
3	VKHR-E 315/18,0	380	18,0	490	13,81

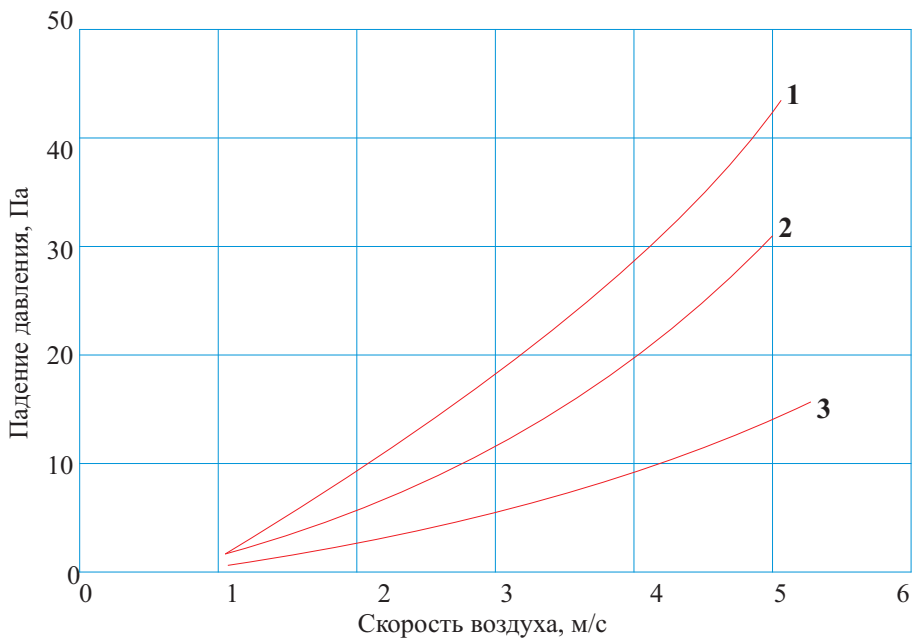

СТРУКТУРА ОБОЗНАЧЕНИЯ ПРИ ЗАКАЗЕ

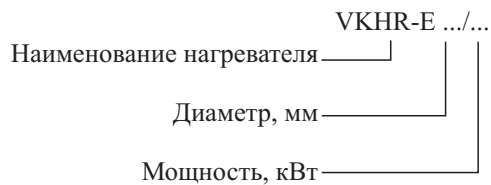

НАГРЕВАТЕЛЬ ВОДЯНОЙ VKHR-W

Нагреватели водяные VKHR-W предназначены для нагрева и поддержания необходимой температуры приточного воздуха.

Характеристики:

- медно-алюминиевый теплообменник;
- максимальная температура воды 150 °С;
- максимальное давление 1 МПа;
- монтаж в любом положении (при монтаже предусмотреть возможность слива теплоносителя и продувки);
- корпус из стального оцинкованного листа.



ТЕХНИЧЕСКИЕ ХАРАКТЕРИСТИКИ

№, п/п	Обозначение	Расход воздуха, м3/ч	Расход воды, м3/ч	Мощность, кВт	Давление, Па
1	VKHR-W 100	260	0,26	5,8	32
2	VKHR-W 200	400	0,34	10,1	65
3	VKHR-W 250	620	0,61	13,7	17
4	VKHR-W 315	1000	1,10	24,8	19

СХЕМА КОНСТРУКЦИИ

Обозначения на схеме

- D - присоединительный диаметр;
- H - высота нагревателя;
- B - ширина нагревателя;
- L - длина нагревателя (L=250мм).

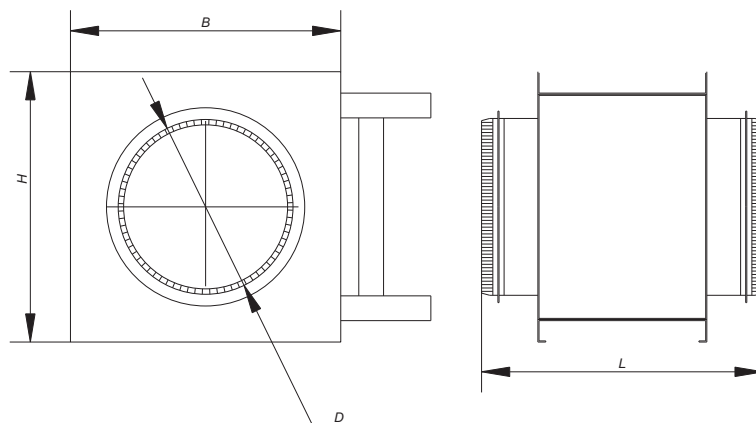

ОСНОВНЫЕ РАЗМЕРЫ И МАССА

№, п/п	Обозначение	Ширина, мм	Высота, мм	Масса, кг
1	VKHR-W 100	240	240	5,01
2	VKHR-W 200	340	340	5,57
3	VKHR-W 250	340	340	6,87
4	VKHR-W 315	660	410	7,63

СТРУКТУРА ОБОЗНАЧЕНИЯ ПРИ ЗАКАЗЕ

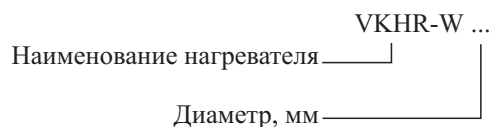

ФИЛЬТР VKFR

Фильтр VKFR предназначен для очистки воздуха.

Характеристики:

- класс очистки EU3;
- монтаж в любом положении;
- ниппельное соединение.

ОСНОВНЫЕ ХАРАКТЕРИСТИКИ

Обозначение	D, мм	B, мм	H, мм	Масса, кг
VKFR 100	100	139	138	6,59
VKFR 125	125	169	168	8,89
VKFR 160	160	199	198	8,01
VKFR 200	200	244	243	10,73
VKFR 250	250	294	293	10,01
VKFR 315	315	359	358	13,29



СХЕМА КОНСТРУКЦИИ



Обозначения на схеме

- D - присоединительный диаметр;
- H - высота фильтра;
- B - ширина фильтра;
- L - длина фильтра (L=200мм).

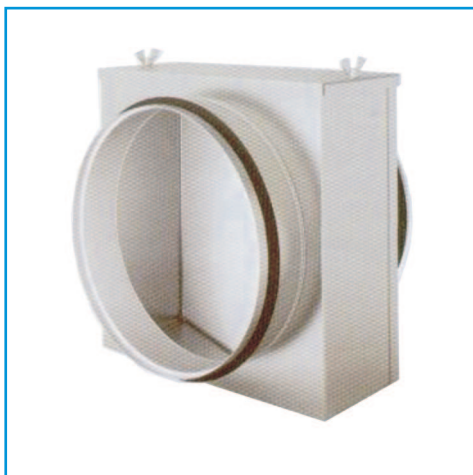
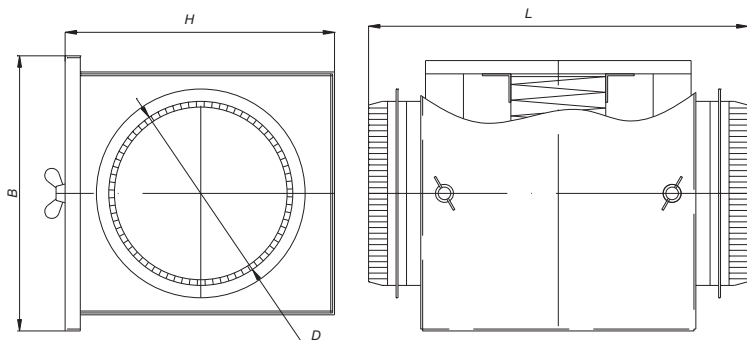
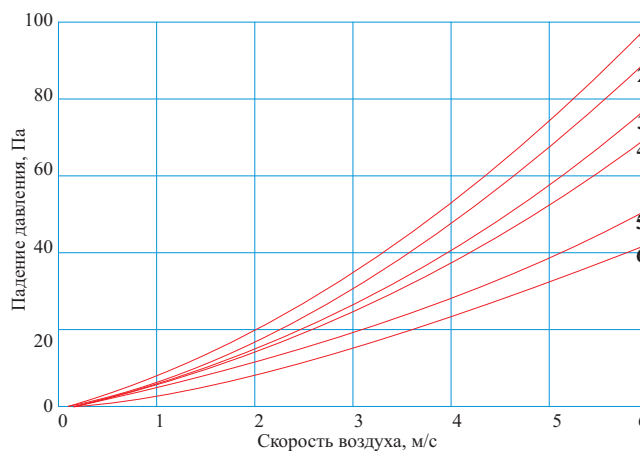

СТРУКТУРА ОБОЗНАЧЕНИЯ ПРИ ЗАКАЗЕ

VKFR ...

Наименование фильтра _____

Диаметр фильтра, мм _____

КЛАПАН ОБРАТНЫЙ VKOR

Обратные клапаны служат для предотвращения перетекания воздуха через воздуховоды при выключенном (остановленном) вентиляторе.

Клапаны изготавливаются из оцинкованной стали ГОСТ19904-90, а фланцы из стали ГОСТ19904-90 с последующим покрытием эмалью.

Клапаны могут быть установлены как в вертикальном, так и в горизонтальном участке воздуховода.

Вертикальное расположение оси клапана при монтаже не допускается.



СХЕМА КОНСТРУКЦИИ

Обозначения на схеме

- D - наружный диаметр обратного клапана;
- L - длина обратного клапана;
- L1 - вылет заслонки обратного клапана.

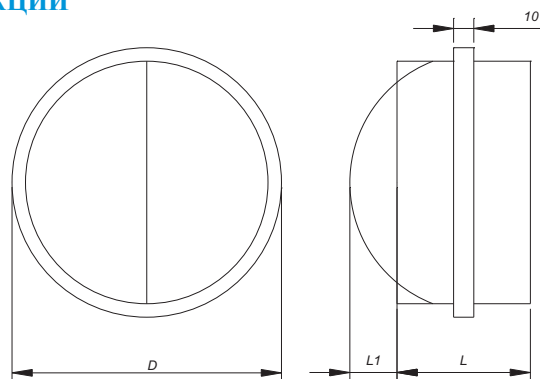

ОСНОВНЫЕ ХАРАКТЕРИСТИКИ

Обозначение	D, мм	L, мм	L1, мм	Масса, кг
VKOR 100	100	88	26	0,13
VKOR 125	125	88	19	0,17
VKOR 160	160	88	36	0,24
VKOR 200	200	88	56	0,29
VKOR 250	250	128	61	0,68
VKOR 315	315	128	94	0,81

СТРУКТУРА ОБОЗНАЧЕНИЯ ПРИ ЗАКАЗЕ

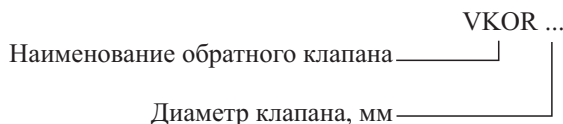

РЕГУЛИРУЮЩАЯ ЗАСЛОНКА VKDR

Регулирующие заслонки предназначены для регулирования расхода воздуха и невзрывоопасных газовых смесей, проходящих по воздуховодам.

Регулирующие заслонки изготавливаются из оцинкованной стали ГОСТ19904-90.

Регулирующие заслонки изготавливаются в климатическом исполнении УЗ и УХЛ4 по ГОСТ 15150-69. Предельные значения рабочей температуры окружающего воздуха от -30 до +40°С при отсутствии прямого воздействия атмосферных осадков.

Технические характеристики устанавливаемых электромеханических приводов представлены на стр. 96-97.



СХЕМА КОНСТРУКЦИИ

Обозначения на схеме

- D - наружный диаметр заслонки;
- L - длина заслонки;
- L1 - длина заслонки без подсоединительных патрубков;
- H - габаритный размер.

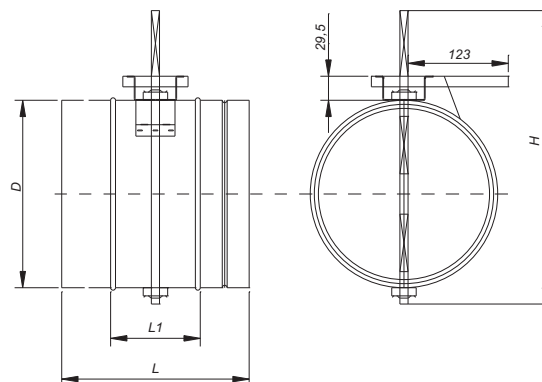

ОСНОВНЫЕ ХАРАКТЕРИСТИКИ

Обозначение	D, мм	L, мм	L1, мм	H, мм	Масса, кг
VKDR 100	99	100	200	230	0,36
VKDR 125	124	100	200	255	0,52
VKDR 160	159	100	200	290	0,73
VKDR 200	199	100	200	330	1,02
VKDR 250	249	100	200	380	1,49
VKDR 315	314	140	240	445	2,10

СТРУКТУРА ОБОЗНАЧЕНИЯ ПРИ ЗАКАЗЕ



- R - ручной;
- S - площадка под привод;
- ... - электромеханический привод (см таблицу на стр. 96-97).

- (H) - ниппель;
- (Ф) - фланец;
- (Б) - бандаж;
- (В) - номинальный размер воздуховода.

ХОМУТ VR



Хомут VR предназначен для соединения элементов вентиляционной системы круглого сечения. Конструкция хомута представляет из себя полосу из оцинкованной стали, на которую наклеена резина для уплотнения и снижения вибрации.

СХЕМА КОНСТРУКЦИИ

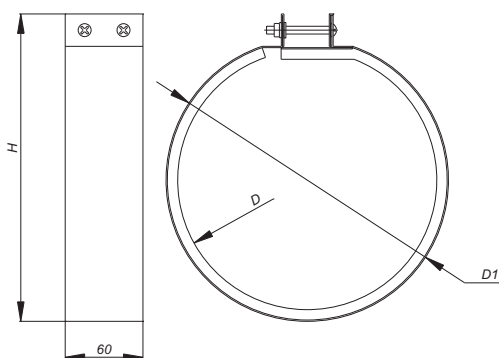

Обозначения на схеме

- D - присоединительный размер;
- D1 - наружный диаметр хомута;
- H - габаритный размер.

ОСНОВНЫЕ РАЗМЕРЫ И МАССА

№, п/п	Обозначение	D, мм	D1, мм	H, мм	Масса, кг
1	VR 100	100	118	133	0,24
2	VR 125	125	143	158	0,27
3	VR 160	160	178	193	0,32
4	VR 200	200	218	233	0,39
5	VR 250	250	268	283	0,46
6	VR 315	315	333	348	0,55

СТРУКТУРА ОБОЗНАЧЕНИЯ ПРИ ЗАКАЗЕ

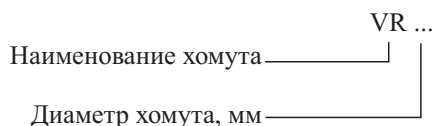

ШУМОГЛУШИТЕЛЬ VKNR

Трубчатый шумоглушитель выполняется в виде двух круглых воздуховодов, вставленных один в другой. Пространство между наружным (гладким) и внутренним (перфорированным) воздуховодами заполнено звукопоглощающим материалом. Размеры внутреннего воздуховода совпадают с размерами воздуховода, на котором устанавливается шумоглушитель.

Трубчатые шумоглушители применяют на воздуховодах диаметром до 400 мм.

Допускаемая по условиям шумообразования скорость воздуха в шумоглушителе составляет 4-12 м/с. Лучшие показатели достигаются при низких скоростях перемещаемого воздуха. Воздух не должен содержать твердых, клеящихся или агрессивных примесей. Рабочее положение - любое, диапазон рабочих температур составляет от -40°C до +70°C.



СХЕМА КОНСТРУКЦИИ

Обозначения на схеме

D - диаметр внутреннего сечения;
L - длина шумоглушителя.

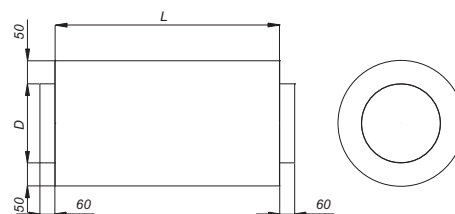

СТРУКТУРА ОБОЗНАЧЕНИЯ ПРИ ЗАКАЗЕ

